

- Fuß: Stahl lackiert wahlweise Strukturlack silber oder Lack graubraun
- Metalluntergestell mit integrierter Vorziehfunktion
- Sitz vorziehbar
- Sitz mit Holz-Innengestell
- Sitzhöhe wahlweise 42 cm oder 44 cm
- Stahlwellen-Unterfederung
- Polsterbank ohne Unterfederung
- Sitz aus Polyurethanschaum, schichtweise aufgebaut in verschiedenen Höhen und Härten aufeinander abgestimmt, abgedeckt mit einer Matte in Daunencharakter, die in Kammern gearbeitet und mit Schaumstoffstäbchen und Polyesterfasern gefüllt ist
- Rückenkissen höhenverstellbar
- Rücken aus Polyurethanschaum, abgedeckt mit einer Matte in Daunencharakter, die in Kammern gearbeitet und mit Schaumstoffstäbchen und Polyesterfasern gefüllt ist
- Kissen in Daunencharakter, in Kammern gearbeitet mit einer Füllung aus Schaumstoffstäbchen und Pils aus Polyesterfaser

**Das hochwertige Material wird nach DIN- und RAL-Richtlinien und durch Langzeittests erprobt. Unsere Polster-Schaumstoffe werden FCKW-FREI hergestellt.**

- Piétement : acier laqué au choix laque structurée gris argent ou laque brun gris
- Structure intérieure en métal avec fonction de réglage en profondeur
- Assise réglable en profondeur
- Assise avec structure intérieure en bois
- Hauteurs d'assise : Il y a deux hauteurs d'assise : 42 cm ou 44 cm
- Suspension à ressorts ondulés de type Nosag
- Banquette sans suspension
- Assise en mousse de polyuréthane, couches superposées de hauteurs et densités différentes, recouverte d'une nappe de type couette, piquage carreaux cloisonnés, garnissage constitué d'un mélange de bâtonnets de mousse et de fibres de polyester
- Coussins de dossiers réglables en hauteur
- Dossier en mousse de polyuréthane, enrobage type couette, piquage carreaux cloisonnés, garnissage constitué de bâtonnets de mousse et de fibres de polyester
- Coussins de type couette, piquage carreaux cloisonnés, garnissage constitué de bâtonnets de mousse et de fibres de polyester

**Les matériaux de haute qualité que nous employons ont été soumis à des tests de longue durée conformes aux directives du DIN et du RAL. Les mousses utilisées pour le garnissage sont toutes EXEMPTES DE CHLOROFLUOROCARBONE.**

- Voet: staal gelakt naar keuze in structuurlak zilver of lak grijsbruin
- Metalen onderstel met geïntegreerde uitschuif functie
- Zitting uitschuifbaar
- Zitting met houten binnenromp
- Zithoogtes: Er zijn twee zithoogtes: 42 cm of 44 cm
- Nosag veren
- Gestoffeerde bank zonder ondervering
- Zitting van polyurethaanschuim, gelaagde opbouw, met verschillende hoogtes en uitvoeringen op elkaar afgestemd, afgedekt met een donsachtige mat, de kamervulling is met schuimstofstaafjes en polyestervezels
- Rugkussen in hoogte verstelbaar
- Rug van polyurethaanschuim, afgedekt met een donsachtige mat opgedeeld in kamers en opgevuld met schuimstofstaafjes en polyestervezels
- Kussens met donskarakter, met in zakjes geplaatste vulling van schuimstofstaafjes en pillen van polyestervezels.

**Het eerstklas materiaal wordt volgens DIN- en RAL-richtlijnen en door langdurige test beproefd. Al onze schuimstofvullingen zijn vrij van FCKW.**

- Leg: Steel, optionally with a structured silver or grey-brown paintwork finish
- Metal base frame with integrated pull-forward function
- Seat with pull-forward capability
- Seat with wooden inner frame
- Seat heights: there are two seat heights: 42 cm or 44 cm
- Nosag spring support
- Upholstered bench without sub-springing
- Seat in polyurethane foam, built up in coordinated layers varying in height and firmness, covered with a downy-soft mat worked into ticking chambers and filled with foam rods and polyester fibres
- Backrest cushions height adjustable
- Back in polyurethane foam, covered in a downy-soft mat worked into ticking chambers and filled with foam rods and polyester fibres
- Downy-soft cushions, worked into ticking chambers with a filling of foam rods and felt made of polyester fibre

**The high-grade materials used are tested in accordance with DIN and RAL directives and subject to long-term testing. The foam materials used in our upholstered furniture are produced free of fluoro-chlorinated hydrocarbons.**

# ROLF BENZ

**Wichtiger Hinweis. Information importante.**

Seitenteilgestaltung:

Die Seitenteile können wahlweise in folgenden Ausprägungen nach Wunsch des Kunden angefertigt werden:

- gepolsterte Seitenteile ST (21 cm breit) oder gepolsterte Sitzkissen (42 cm breit)
- Regal – 21 oder 42 cm breit – in den Holzarten
  - Eiche gebeizt nach Rolf Benz Farbtonkarte
  - Nussbaum amerikanisch (Mehrpreis)
  - Ulme

• Ablage: Wird weder Regal noch gepolsterte Form bestellt, ist die Oberseite der Rampe bezogen und kann als Ablage genutzt werden.

Die Seitenteilausführungen mit 42 cm können nur einseitig – links oder rechts – bestellt werden.

Sitzhöhe:

Sitzhöhe wahlweise 42 cm oder 44 cm. Bei Polsterbank PB 41 cm bzw. 43 cm.

Sitzverstellung:

Die Sitze der Sofas (SOB) und der Anreihsofas (ASO) sind mit einer Vorziehfunktion ausgestattet. Die Sitztiefe erhöht sich dadurch von ca. 51 cm auf ca. 76 cm.

In eingeschobenem Zustand werden die Sitze durch Starkmagnete gehalten. **Die Auslösekraft ist individualisierbar.** Hierzu bitte die mitgelieferte Produktinformation beachten.

Rückenverstellung:

Das Rückenkissen ist mit einer Hochstellfunktion ausgestattet. Die Grundhöhe 85 cm erhöht sich dadurch um 8 cm auf 93 cm.

Fußausführungen:

Wahlweise in zwei Oberflächen:

- Strukturlack Silber
- Graubraun lackiert RAL 8019

Koppelung:

Es kann nur ASS-PSZ mit ASO gekoppelt werden; ASO mit ASO ist aus technischen Gründen nicht möglich.



Wellenbildung und Sitzspiegel sind aus Komfort- und Designgründen auch bei hochwertigen Rolf Benz Polstermöbeln nicht zu vermeiden. Alle Maße sind ca.-Angaben.

Accotoirs :

Les accotoirs peuvent être fabriqués au choix dans les configurations ci-après, en fonction des souhaits du client :

- Accotoirs rembourrés ST (largeur 21 cm) ou coussins d'assise rembourrés (largeur 42 cm)
- Étagère – largeur 21 ou 42 cm – en bois, au choix
  - Chêne teinté selon le nuancier Rolf Benz
  - Noyer d'Amérique (supplément)
  - Orme

• Desserte : si la commande ne comporte pas d'étagère ni d'accotoirs rembourrés, le bord supérieur du siège est revêtu et peut être utilisé comme desserte.

Les éléments latéraux de 42 cm ne peuvent être commandés que pour un seul côté – gauche ou droit.

Hauteurs d'assise :

Il y a deux hauteurs d'assise : 42 cm ou 44 cm. Banquette PB : 41 cm ou 43 cm.

Réglage de l'assise :

L'assise des canapés individuels (SOB) et des canapés composables (ASO) est équipée d'une fonction de réglage en profondeur. La profondeur d'assise augmente, passant ainsi d'env. 51 cm à env. 76 cm.

En profondeur de base, les assises sont maintenues en place par des aimants très puissants. **Le seuil de déclenchement est réglable individuellement.** Tenir compte pour cela de l'information produit fournie avec le siège.

Réglage du dossier :

Le coussin de dossier est équipé d'une fonction de réglage en hauteur. Lorsque celle-ci est utilisée, la hauteur de base augmente de 8 cm, passant ainsi de 85 à 93 cm.

Piètement :

Deux finitions au choix :

- Laque structurée gris argent
- Laque brun gris RAL 8019

Assemblage :

L'assemblage du module ASO ne peut être effectué qu'avec le module ASS-PSZ ; pour des raisons techniques, l'assemblage ASO/ASO est impossible.



Pour des raisons à la fois de confort et de design, l'apparition de plis et l'effet de miroitement sont deux phénomènes inévitables, même sur les sièges de très haut de gamme portant la griffe Rolf Benz. Toutes les dimensions indiquées sont approximatives.

## Belangrijke informatie. Important information.

Zijdelenvormgeving:	<p>De zijdelen kunnen naar keuze in de volgende vormgevingen op wens van de klant worden gemaakt:</p> <ul style="list-style-type: none"> <li>• gestoffeerde zijdelen ST (21 cm breed) of gestoffeerde zitkussens (42 cm breed)</li> <li>• Schap – 21 of 42 cm breed – in de houtsoorten             <ul style="list-style-type: none"> <li>• eiken gebeitst volgens Rolf Benz kleurenkaart</li> <li>• notenhout Amerikaans (meerprijs)</li> <li>• iepenhout</li> </ul> </li> <li>• Aflegvlak: wordt er geen schap of een gestoffeerde vorm besteld, is de bovenkant van de bevestigingsplaat bekleed en kan als aflegvlak worden gebruikt.</li> </ul> <p>De zijdeeluitvoeringen van 42 cm kunnen alleen aan een kant – links of rechts – worden besteld.</p>
Zithoogtes: Zittingverstelling:	<p>Er zijn twee zithoogtes: 42 cm of 44 cm. Bij gestoffeerde bank PB 41 cm resp. 43 cm.</p> <p>De zittingen van de banken (SOB) en de koppelbanken (ASO) zijn voorzien van een uitschuif functie. De zitdiepte wordt daarmee verhoogd van ca. 51 cm naar ca. 76 cm. In ingeschoven toestand worden de zittingen door krachtige magneten vastgehouden. <b>De uittrekkraft is individueel instelbaar.</b> Hiervoor dient u de meegeleverde productinformatie te raadplegen.</p>
Rugleuningverstelling:	<p>Het rugkussen is voorzien van een hoogteverstellfunctie. De basishoogte van 85 cm kan daarmee met 8 cm worden verhoogd naar 93 cm.</p>
Voetuitvoeringen:	<p>Naar keuze in twee oppervlakken:</p> <ul style="list-style-type: none"> <li>• structuurlak zilver</li> <li>• grijsbruin gelakt RAL 8019</li> </ul>
Koppeling:	<p>Alleen ASS-PSZ kan met ASO worden gekoppeld; ASO met ASO is vanwege technische redenen niet mogelijk.</p>
	!
Side element design:	<p>The side elements can be produced optionally with the following characteristics according to customer preference:</p> <ul style="list-style-type: none"> <li>• Upholstered sided elements ST (21 cm wide) or upholstered side cushions (42 cm wide)</li> <li>• Shelf – 21 or 42 cm wide – in wood types             <ul style="list-style-type: none"> <li>• Stained oak in accordance with the Rolf Benz colour chart</li> <li>• American walnut (surcharge)</li> <li>• Elm</li> </ul> </li> <li>• Storage surface: If neither the shelf nor the upholstered option is ordered, the upper surface of the ramp is covered and can be used as a storage surface.</li> </ul> <p>The side element versions measuring 42 cm can only be ordered for one side – left or right.</p>
Seat heights: Seat adjustment:	<p>There are two seat heights: 42 cm or 44 cm. For upholstered bench PB 41 cm and 43 cm.</p> <p>The seats in the sofas (SOB) and the modular sofa elements (ASO) are equipped with a pull-forward function. This increases the seat depth from around 51 cm to around 76 cm. When pushed back into their original position, the seats are held in position by strong magnets. <b>The degree of force required to release the magnets can be individualized.</b> For details, refer to the supplied product information.</p>
Backrest adjustment:	<p>The back cushion is equipped to permit lifting and lowering. This raises the basic height of 85 cm by 8 cm to 93 cm.</p>
Leg finishes:	<p>Optionally in two surface finishes:</p> <ul style="list-style-type: none"> <li>• Structured silver paintwork finish</li> <li>• Grey-brown paintwork finish RAL 8019</li> </ul>
Coupling:	<p>Only the ASS-PSZ can be coupled to the ASO; ASO to ASO coupling is not possible for technical reasons.</p>
	!



Einrichtungshaus: \_\_\_\_\_

# Rolf Benz 556 VERO

Bezug: \_\_\_\_\_

= nicht lieferbar

= Mehrpreis

Bitte beachten: die Kombination der Seitenteil-Ausführung links 42 cm und rechts 42 cm ist nicht möglich!

Kopiervorlage

St.	Gesamtbreite	Modell	Ausführung Seitenteil		ST 21		SIK-S 42		Regal 21		Regal 42		ABL 42	
			links	rechts	links	rechts	links	rechts	links	rechts	links	rechts		
	189 cm	SOB 556/SB147	21 cm - 21 cm				<input type="checkbox"/>	<input type="checkbox"/>			<input type="checkbox"/>	<input type="checkbox"/>	<input type="checkbox"/>	<input type="checkbox"/>
	210 cm		42 cm - 21 cm		<input type="checkbox"/>	<input type="checkbox"/>	<input type="checkbox"/>	<input type="checkbox"/>	<input type="checkbox"/>	<input type="checkbox"/>	<input type="checkbox"/>	<input type="checkbox"/>	<input type="checkbox"/>	<input type="checkbox"/>
	210 cm		21 cm - 42 cm		<input type="checkbox"/>	<input type="checkbox"/>	<input type="checkbox"/>	<input type="checkbox"/>	<input type="checkbox"/>	<input type="checkbox"/>	<input type="checkbox"/>	<input type="checkbox"/>	<input type="checkbox"/>	<input type="checkbox"/>
	210 cm	SOB 556/SB168	21 cm - 21 cm				<input type="checkbox"/>	<input type="checkbox"/>			<input type="checkbox"/>	<input type="checkbox"/>	<input type="checkbox"/>	<input type="checkbox"/>
	231 cm		42 cm - 21 cm		<input type="checkbox"/>	<input type="checkbox"/>	<input type="checkbox"/>	<input type="checkbox"/>	<input type="checkbox"/>	<input type="checkbox"/>	<input type="checkbox"/>	<input type="checkbox"/>	<input type="checkbox"/>	<input type="checkbox"/>
	231 cm		21 cm - 42 cm		<input type="checkbox"/>	<input type="checkbox"/>	<input type="checkbox"/>	<input type="checkbox"/>	<input type="checkbox"/>	<input type="checkbox"/>	<input type="checkbox"/>	<input type="checkbox"/>	<input type="checkbox"/>	<input type="checkbox"/>
	231 cm	SOB 556/SB189	21 cm - 21 cm				<input type="checkbox"/>	<input type="checkbox"/>			<input type="checkbox"/>	<input type="checkbox"/>	<input type="checkbox"/>	<input type="checkbox"/>
	252 cm		42 cm - 21 cm		<input type="checkbox"/>	<input type="checkbox"/>	<input type="checkbox"/>	<input type="checkbox"/>	<input type="checkbox"/>	<input type="checkbox"/>	<input type="checkbox"/>	<input type="checkbox"/>	<input type="checkbox"/>	<input type="checkbox"/>
	252 cm		21 cm - 42 cm		<input type="checkbox"/>	<input type="checkbox"/>	<input type="checkbox"/>	<input type="checkbox"/>	<input type="checkbox"/>	<input type="checkbox"/>	<input type="checkbox"/>	<input type="checkbox"/>	<input type="checkbox"/>	<input type="checkbox"/>

St.	Gesamtbreite	Modell	Ausführung Seitenteil			ST 21	SIK-S 42	Regal 21	Regal 42	ABL 42
				li.	re.					
	168 cm	ASO 556/SB147	21			<input type="checkbox"/>	<input type="checkbox"/>	<input type="checkbox"/>	<input type="checkbox"/>	<input type="checkbox"/>
	189 cm		42			<input type="checkbox"/>	<input type="checkbox"/>	<input type="checkbox"/>	<input type="checkbox"/>	<input type="checkbox"/>
	189 cm	ASO 556/SB168	21			<input type="checkbox"/>	<input type="checkbox"/>	<input type="checkbox"/>	<input type="checkbox"/>	<input type="checkbox"/>
	210 cm		42			<input type="checkbox"/>	<input type="checkbox"/>	<input type="checkbox"/>	<input type="checkbox"/>	<input type="checkbox"/>
	210 cm	ASO 556/SB189	21			<input type="checkbox"/>	<input type="checkbox"/>	<input type="checkbox"/>	<input type="checkbox"/>	<input type="checkbox"/>
	231 cm		42			<input type="checkbox"/>	<input type="checkbox"/>	<input type="checkbox"/>	<input type="checkbox"/>	<input type="checkbox"/>
	116 cm	ASS-PSZ 556/SB95	21			<input type="checkbox"/>	<input type="checkbox"/>	<input type="checkbox"/>	<input type="checkbox"/>	<input type="checkbox"/>
	116 cm	Ü-ASS-PSZ 556/SB95	21			<input type="checkbox"/>	<input type="checkbox"/>	<input type="checkbox"/>	<input type="checkbox"/>	<input type="checkbox"/>

<b>PB 556</b>
<b>STK 556</b>
<b>KI 556/50x50</b>
<b>RUK 556/60x60</b>

**Fußausführung: Strukturlack**

Silber

Graubraun

**Oberflächen Regal:**

Eiche: H65  H70  H97

Ulme

Nussbaum amerikanisch

St.	Modell	Sitzhöhe		Preis
		42 cm	44 cm	

Alle Abmessungen sind ca.-Maße!  
Ausgabe: 01.03.2010

Gesamt:





Furniture store: \_\_\_\_\_

# Rolf Benz 556 VERO

Cover: \_\_\_\_\_

= not available

= Surcharge

Please note: Side element version left 42 cm and right 42 cm cannot be combined!

Pcs.	Total width	Models	Side element version		ST 21		SIK-S 42		Regal 21		Regal 42		ABL 42	
			left	right	left	right	left	right	left	right	left	right		
	189 cm	SOB 556/SB147	21 cm - 21 cm											
	210 cm		42 cm - 21 cm											
	210 cm		21 cm - 42 cm											
	210 cm	SOB 556/SB168	21 cm - 21 cm											
	231 cm		42 cm - 21 cm											
	231 cm		21 cm - 42 cm											
	231 cm	SOB 556/SB189	21 cm - 21 cm											
	252 cm		42 cm - 21 cm											
	252 cm		21 cm - 42 cm											

Pcs.	Total width	Models	Side element version		ST 21	SIK-S 42	Regal 21	Regal 42	ABL 42
			le.	ri.					
	168 cm	ASO 556/SB147	21						
	189 cm		42						
	189 cm	ASO 556/SB168	21						
	210 cm		42						
	210 cm	ASO 556/SB189	21						
	231 cm		42						
	116 cm	ASS-PSZ 556/SB95	21						
	116 cm	Ü-ASS-PSZ 556/SB95	21						

<b>PB 556</b>
<b>STK 556</b>
<b>KI 556/50x50</b>
<b>RUK 556/60x60</b>

**Leg finish: Structured paintwork finish**

Silver

Grey-Brown

**Shelf surface:**

Oak: H65  H70  H97

Elm

American walnut

Pcs.	Model	Seat height		Price
		42 cm	44 cm	

All dimensions are approximate.  
Issue: 01.03.2010

**Total:**

Master copy

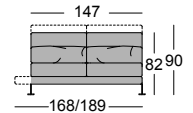
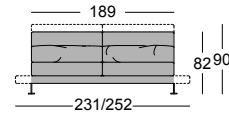
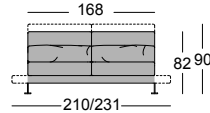
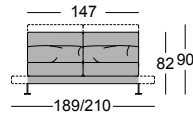
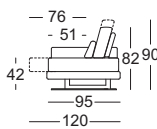

**Zusätzlich erforderlich:**  
**Veillez indiquer séparément:**  
**Separaat bestellen:**  
**Please specify separately:**

**Stoffgruppen**  
**Catégories de tissu**  
**Stofgroepen**  
**Fabric category**

**Ledergruppen**  
**Catégories de cuir**  
**Ledergroepen**  
**Leather category**

**SOB 556/SB147**  
 Sofabank 2-sitzig,  
 Sitzbreite 147 cm

ST21 oder/ou/of/or  
 Regal21  
 Regal42  
 SIK-S42  
 ABL42

**ID-Nr.**

11	451
12	452
13	453
14	454
15	455
16	456
17	457
18	458
20	459
22	460
24	461
26	463
28	466
29	467
36	473
38	477
40	479
42	483
44	486

**SOB 556/SB168**  
 Sofabank 3-sitzig,  
 Sitzbreite 168 cm

ST21 oder/ou/of/or  
 Regal21  
 Regal42  
 SIK-S42  
 ABL42

**ID-Nr.**

454
455
456
457
458
459
460
461
462
463
464
466
470
471
477
481
483
487
490

**SOB 556/SB189**  
 Sofabank 4-sitzig,  
 Sitzbreite 189 cm

ST21 oder/ou/of/or  
 Regal21  
 Regal42  
 SIK-S42  
 ABL42

**ID-Nr.**

457
458
459
460
461
462
463
464
465
466
468
470
473
475
480
484
487
491
494

**ASO 556/SB147**  
 Anreihsofa  
 Sitzbreite 147 cm,  
 links oder rechts

ST21 oder/ou/of/or  
 Regal21  
 Regal42  
 SIK-S42  
 ABL42

**ID-Nr.**

448
449
450
451
452
453
454
455
456
457
458
460
463
465
471
474
476
480
483

Zugabepreis in  
 Prix pour revêtement fourni par le client  
 Linnenprijs  
 Price in the event of customer supplied  
 Stoff/Tissu/Stof/Fabrics:  
 Leder/Cuir/Leer/Leathers:

Bezugsbedarf Stoff bei 140 cm Breite:  
 Métrage de tissu requis en 140 cm large:  
 Benodigde stof bij 140 cm breedte:  
 Required supply quantity for 140 cm wide:

Ca.-Gewicht (abhängig vom Bezug):  
 Poids approximatif (dépend du revêtement):  
 Ca.-gewicht (afhankelijk van bekledingsstof):  
 Approx. weight (depending on the covering):

449	451	455	446
461	463	467	458
7,10 m	7,80 m	8,40 m	6,90 m
Leder: bitte im Werk anfragen/Cuir: prière de consulter l'usine/Leer: bij de fabriek opvragen/Please enquire leather quantity in the factory			
125 kg	132 kg	139 kg	117 kg

**Bitte beachten Sie die Bestellhinweise auf Seite 2.**  
**Veillez tenir compte S. V. P. des indications figurant à la page 2.**  
**De aanwijzingen voor het bestellen vindt U op blz 3.**  
**Please note the ordering on page 3.**

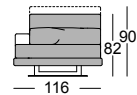
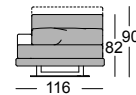
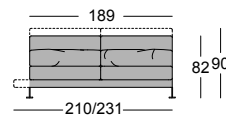
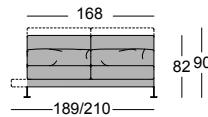
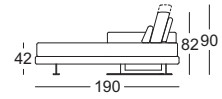
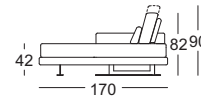

**Zusätzlich erforderlich:  
Veillez indiquer séparément:  
Separaat bestellen:  
Please specify separately:**

**ASO 556/SB168**  
Anreihsofa  
Sitzbreite 168 cm,  
links oder rechts

ST21 oder/ou/of/or  
Regal21  
Regal42  
SIK-S42  
ABL42

**ID-Nr.**

11	451
12	452
13	453
14	454
15	455
16	456
17	457
18	458
20	459
22	460
24	461
26	463
28	467
29	469
36	474
38	478
40	480
42	484
44	487

**ASO 556/SB189**  
Anreihsofa  
Sitzbreite 189 cm,  
links oder rechts

ST21 oder/ou/of/or  
Regal21  
Regal42  
SIK-S42  
ABL42

**ID-Nr.**

455
456
457
458
459
460
461
462
463
464
465
467
470
472
478
482
484
488
491

**ASS-PSZ 556/SB95**  
Abschlussessel mit  
Polstersitz  
Sitzbreite 95 cm,  
links oder rechts

ST21 oder/ou/of/or  
Regal21

**ID-Nr.**

407
408
409
410
411
412
413
414
415
416
417
420
424
426
432
436
439
443
447

**Ü-ASS-PSZ 556/  
SB95**  
Übertiefe-Abschluss-  
essel mit Polstersitz  
Sitzbreite 95 cm,  
links oder rechts

ST21 oder/ou/of/or  
Regal21

**ID-Nr.**

413
414
415
416
417
418
419
420
421
422
424
426
430
432
439
443
446
450
453

**Stoffgruppen  
Catégories de tissu  
Stofgroepen  
Fabric category**

**Ledergruppen  
Catégories de cuir  
Ledergroepen  
Leather category**

Zugabepreis in  
Prix pour revêtement fourni par le client  
Linnenprijis  
Price in the event of customer supplied  
Stoff/Tissu/Stof/Fabrics:  
Leder/Cuir/Leer/Leathers:

Bezugsbedarf Stoff bei 140 cm Breite:  
Métrage de tissu requis en 140 cm large:  
Benodigde stof bij 140 cm breedte:  
Required supply quantity for 140 cm wide:

Ca.-Gewicht (abhängig vom Bezug):  
Poids approximatif (dépend du revêtement):  
Ca.-gewicht (afhankelijk van bekledingsstof):  
Approx. weight (depending on the covering):

449 461	453 465	404 416	411 423
7,50 m	8,20 m	5,60 m	5,80 m
Leder: bitte im Werk anfragen/Cuir: prière de consulter l'usine/Leer: bij de fabriek opvragen/Please enquire leather quantity in the factory			
124 kg	131 kg	83 kg	83 kg

**Bitte beachten Sie die Bestellhinweise auf Seite 2.  
Veillez tenir compte S. V. P. des indications figurant à la page 2.  
De aanwijzingen voor het bestellen vindt U op blz 3.  
Please note the ordering on page 3.**

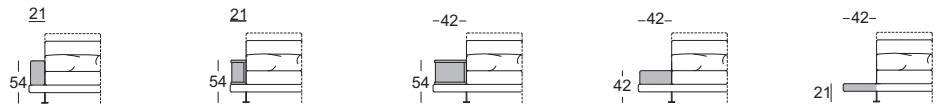

	<b>ST 556/21</b> Seitenteil 21 cm, links oder rechts	<b>Regal 556/21</b> Regal 21 cm, Eiche oder Ulme, links oder rechts <b>ID-Nr.</b>	<b>Regal 556/42</b> Regal 42 cm, Eiche oder Ulme, links oder rechts <b>ID-Nr.</b>	<b>SIK-S 556/42</b> Sitzkissen seitlich 42 cm, links oder rechts	<b>ABL 556/42</b> Ablage 42 cm, links oder rechts
		238	259		
		Mehrpreis in Nussbaum/ Supplément de prix en noyer/ Meerprijs van notenhout/ Surcharge in walnut			
	<b>ID-Nr.</b>	120	120	<b>ID-Nr.</b>	<b>ID-Nr.</b>
<b>Stoffgruppen</b>	11 226	-	-	242	139
<b>Catégories de tissu</b>	12 227	-	-	243	140
<b>Stofgroepen</b>	13 228	-	-	244	141
<b>Fabric category</b>	14 229	-	-	245	142
	15 232	-	-	246	144
	16 234	-	-	247	146
	17 235	-	-	248	147
	18 237	-	-	251	150
	20 240	-	-	252	152
	22 242	-	-	255	156
	24 245	-	-	257	159
	26 251	-	-	261	163
	28 257	-	-	266	171
	29 261	-	-	268	175
<b>Ledergruppen</b>	36 266	-	-	280	178
<b>Catégories de cuir</b>	38 271	-	-	285	183
<b>Ledergroepen</b>	40 274	-	-	288	187
<b>Leather category</b>	42 279	-	-	291	194
	44 283	-	-	296	201

Zugabepreis in Prix pour revêtement fourni par le client Linnenprijs Price in the event of customer supplied Stoff/Tissu/Stof/Fabrics: Leder/Cuir/Leer/Leathers:	222 234	- -	- -	240 251	136 142
Bezugsbedarf Stoff bei 140 cm Breite: Métrage de tissu requis en 140 cm large: Benodigde stof bij 140 cm breedte: Required supply quantity for 140 cm wide:	1,60 m	-	-	1,50 m	0,80 m
	Leder: bitte im Werk anfragen/Cuir: prière de consulter l'usine/Leer: bij de fabriek opvragen/Please enquire leather quantity in the factory				
Ca.-Gewicht (abhängig vom Bezug): Poids approximatif (dépend du revêtement): Ca.-gewicht (afhankelijk van bekledingsstof): Approx. weight (depending on the covering):	9 kg	13 kg	22 kg	8 kg	-

**Bitte beachten Sie die Bestellhinweise auf Seite 2.  
Veuillez tenir compte S. V. P. des indications figurant à la page 2.  
De aanwijzingen voor het bestellen vindt U op blz 3.  
Please note the ordering on page 3.**

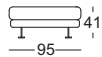
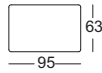

	<b>PB 556</b> Polsterbank	<b>RUK 556/60x60</b> Rückenkissen 60 x 60 cm	<b>STK 556</b> Seitenteilkissen	<b>KI 556/50x50</b> Kissen 50 x 50 cm	
					Passende Polsterkissen finden Sie im Register <b>Accessoires.</b>
					Vous trouverez des coussins assortis à la rubrique « <b>Accessoires</b> ».
					Passende kussens vindt u in het register <b>accessoires.</b>
					Matching upholstered cushions are available: see <b>Accessories</b> section.
	<b>ID-Nr.</b>	<b>ID-Nr.</b>	<b>ID-Nr.</b>	<b>ID-Nr.</b>	
<b>Stoffgruppen</b>	11 320	150	156	180	
<b>Catégories de tissu</b>	12 321	151	157	181	
<b>Stofgroepen</b>	13 322	152	159	182	
<b>Fabric category</b>	14 323	154	160	184	
	15 324	156	162	187	
	16 325	157	163	189	
	17 326	159	164	191	
	18 327	163	165	194	
	20 328	165	168	197	
	22 330	168	170	200	
	24 332	172	173	204	
	26 334	176	176	209	
	28 338	185	183	216	
	29 340	192	186	220	
<b>Ledergruppen</b>	36 339	209	195	244	
<b>Catégories de cuir</b>	38 343	217	203	252	
<b>Ledergroepen</b>	40 345	223	205	255	
<b>Leather category</b>	42 349	232	211	262	
	44 352	237	215	267	

Zugabepreis in  
Prix pour revêtement fourni par le client  
Linnenprijs  
Price in the event of customer supplied  
Stoff/Tissu/Stof/Fabrics:  
Leder/Cuir/Leer/Leathers:

Bezugsbedarf Stoff bei 140 cm Breite:  
Métrage de tissu requis en 140 cm large:  
Benodigde stof bij 140 cm breedte:  
Required supply quantity for 140 cm wide:

Ca.-Gewicht (abhängig vom Bezug):  
Poids approximatif (dépend du revêtement):  
Ca.-gewicht (afhankelijk van bekledingsstof):  
Approx. weight (depending on the covering):

317	145	154	177
329	151	162	188
2,30 m	1,30 m	0,70 m	1,50 m
Leder: bitte im Werk anfragen/Cuir: prière de consulter l'usine/Leer: bij de fabriek opvragen/Please enquire leather quantity in the factory			
24 kg	1,3 kg	0,6 kg	-

**Bitte beachten Sie die Bestellhinweise auf Seite 2.**  
**Veillez tenir compte S. V. P. des indications figurant à la page 2.**  
**De aanwijzingen voor het bestellen vindt U op blz 3.**  
**Please note the ordering on page 3.**

Kombinationsbeispiele: / Exemples de composition:  
 Combinatie voorbeelden: / Combination examples:

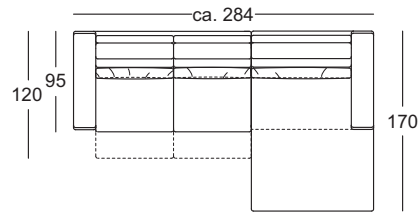

ASO SB147-21 li.  
 ASS-PSZ SB95-21 re.

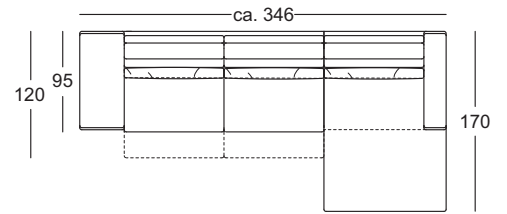

ASO SB189-42 li.  
 ASS-PSZ SB95-21 re.

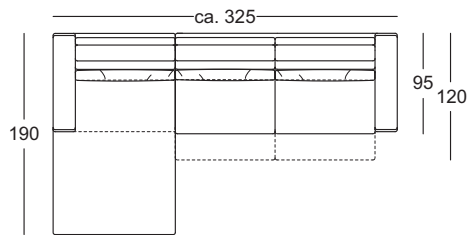

Ü-ASS-PSZ SB95-21 li.  
 ASO SB189-21 re.

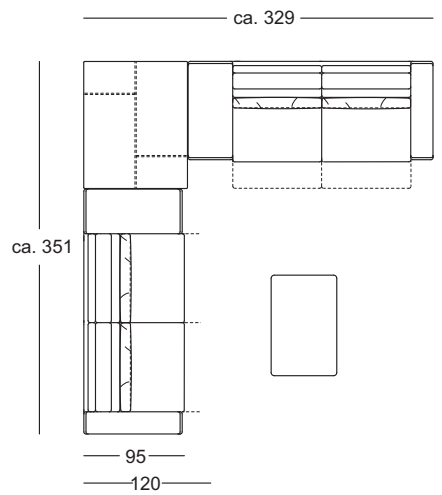

SOB SB168 21-42  
 SOB SB168 42-21  
 PB